

単位

※フレーム単位ありの場合

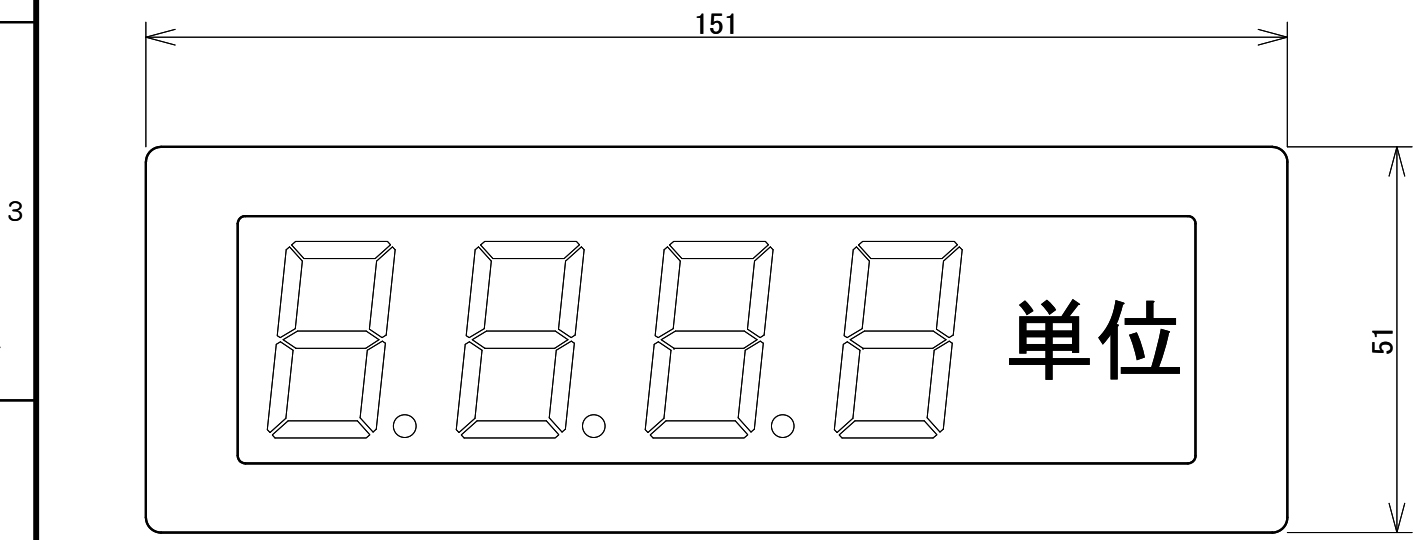

単位

※桁単位ありの場合

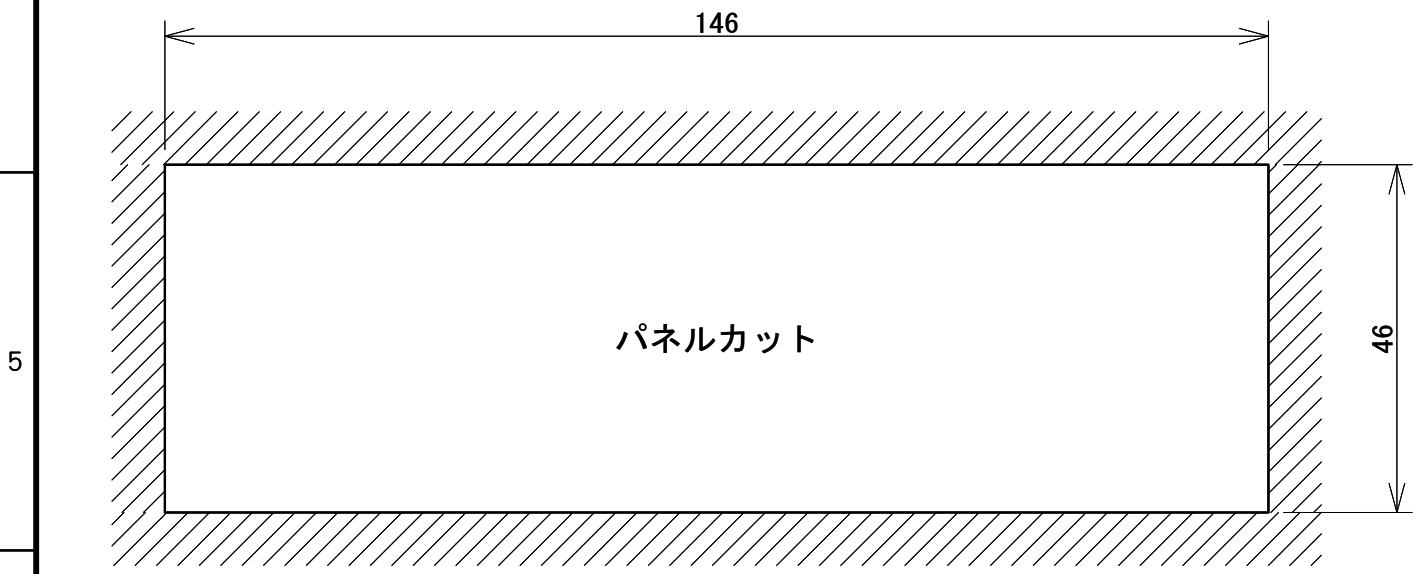

パネルカット

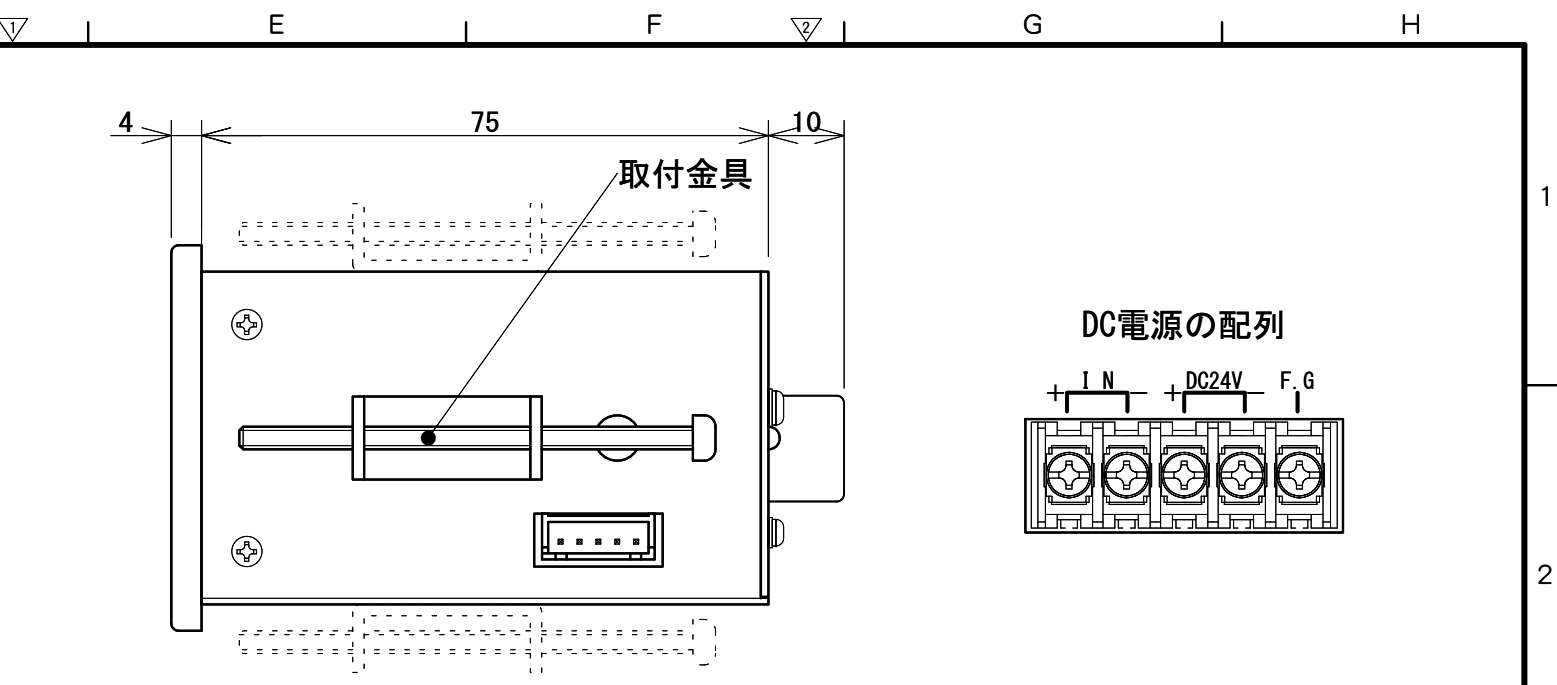

DC電源の配列

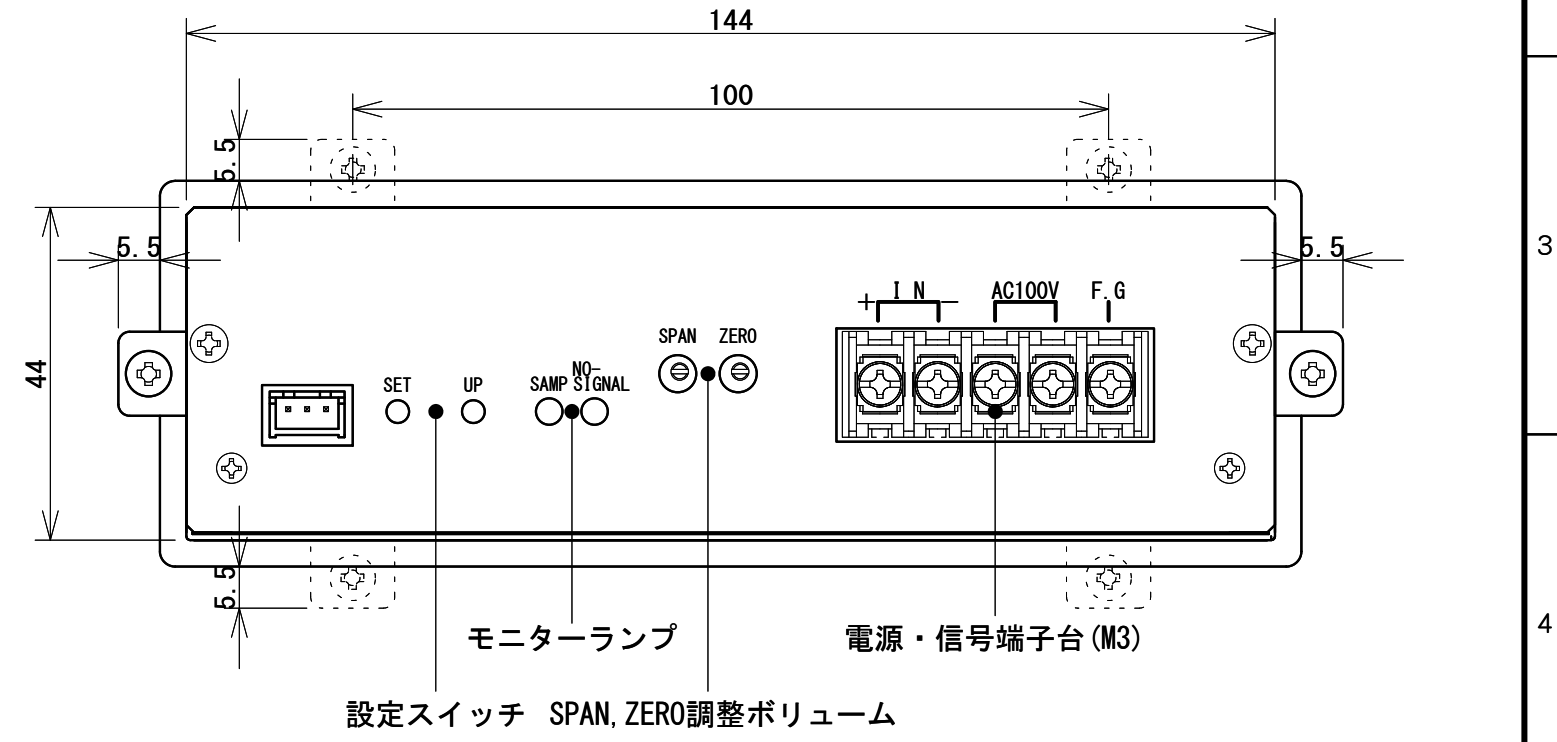
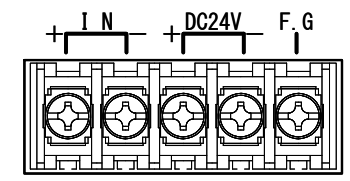

モニターランプ

電源・信号端子台 (M3)

設定スイッチ SPAN, ZERO調整ボリューム

ご指定内容

表示形態	表示色	スケール	単位	単位位置	数量

材 質 : SPC (パネル・ケース)
 : アクリル板 (フィルタ)
 仕 上 : 黒色クロメートメッキ [三価] (ケース)
 : マンセルN1.5半艶 (パネル)
 表 示 : 文字高2.6mm 7セグメントLED 各色
 単 位 : 白文字彫刻 (丸ゴシック体)

※ 空、- マイク、● ゼロプラス、○ 常時点灯、□ 単位